

PANNEAU SOLAIRE A TRES HAUT RENDEMENT LA-30

DESCRIPTION

Rendement optimisé :

Le panneau LA-30 utilise 32 cellules solaires monocristallines à très haut rendement ; la technologie « back contact » permet d'obtenir un **rendement de conversion exceptionnel de 18%** et améliore les performances du panneau lorsque le spectre lumineux diminue ce qui optimise le rendement du panneau à l'année.

Ces caractéristiques rendent le LA-30 idéal pour une utilisation en site isolé (marine, véhicule, habitation, pompage, radio-communication...)

Fabrication robuste et Installation facile :

Les matériaux utilisés dans la fabrication de ces modules (verre trempé, cadre aluminium anodisé, boîte de jonction résistant aux intempéries..) garantissent une parfaite résistance aux intempéries.

Le cadre intègre des ancrages de fixation, la boîte est équipée de presse-étoupes.

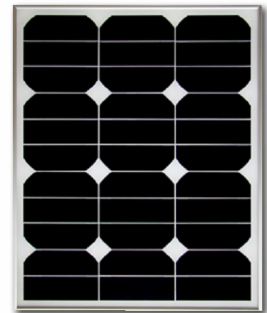

CARACTERISTIQUES ELECTRIQUES & PHYSIQUES

Puissance max.	Pmax	30Wc
Tension nominale	Vmp	17,5V
Courant max.	Imp	1,7A
Tension à vide	Voc	21,0V
Courant de court circuit	Isc	1,9A
Tension max. système		48V
Dimensions	en mm	510 x 415 x 35
Poids	en kg	3,9

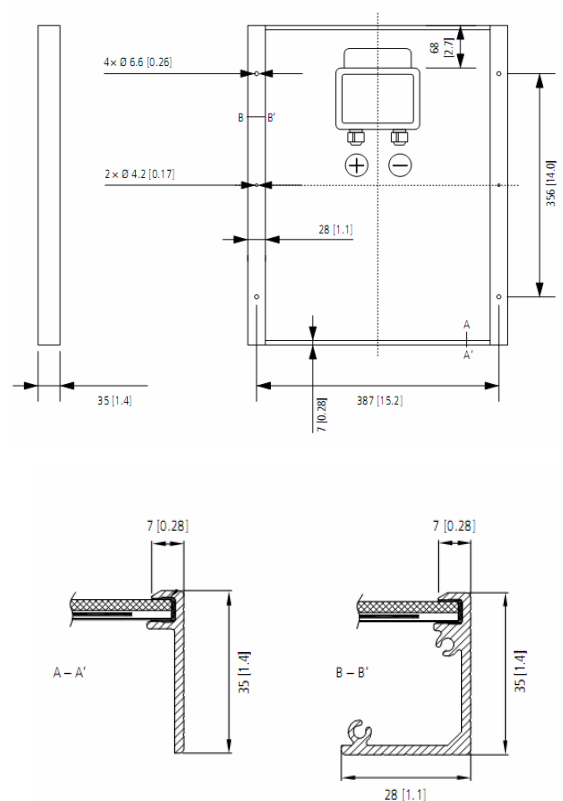
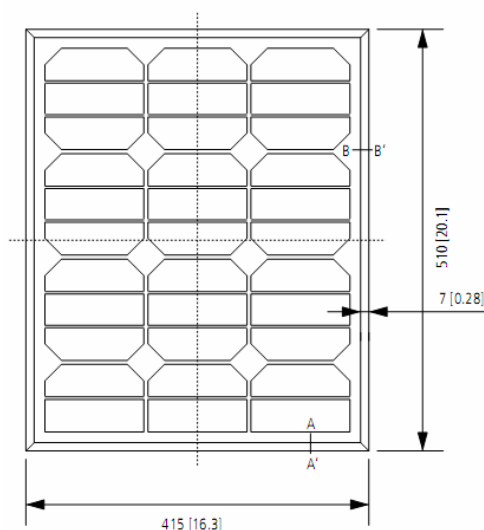

Garantie puissance 10 ans (90%)
 Garantie puissance 20 ans (80%)
 Le LA-30 est conforme aux normes

